

VYPRACOVAL:	KRESLIL:	ZMĚNA:	DATUM:	PODPIS:	INDEX:
Pavel ŠIMEK DiS.	Pavel ŠIMEK DiS.	Úprava zapojení	12.01.2010	P. ŠIMEK DiS.	01
		Pískování TRIBOTEC	22.02.2010	P. ŠIMEK DiS.	02
		Úprava zapojení	18.05.2010	P. ŠIMEK DiS.	03
PREZKOUSEL:	DATUM:	Doplnění snímače poz.33 a nouz. zastavení poz. 73 a 74	06.04.2011	P. ŠIMEK DiS.	04
	16.10.2009				

Duševní vlastnictví CZ LOKO, a.s.

CZ LOKO, a.s.

Semanínská 580, 560 02 Česká Třebová

NÁZEV: Funkční schéma vzduchových obvodů lokomotivy řady 742.701

ČÍSLO VÝKRESU:	LIST:
3-8025-202-04	1
	LISTU: 1

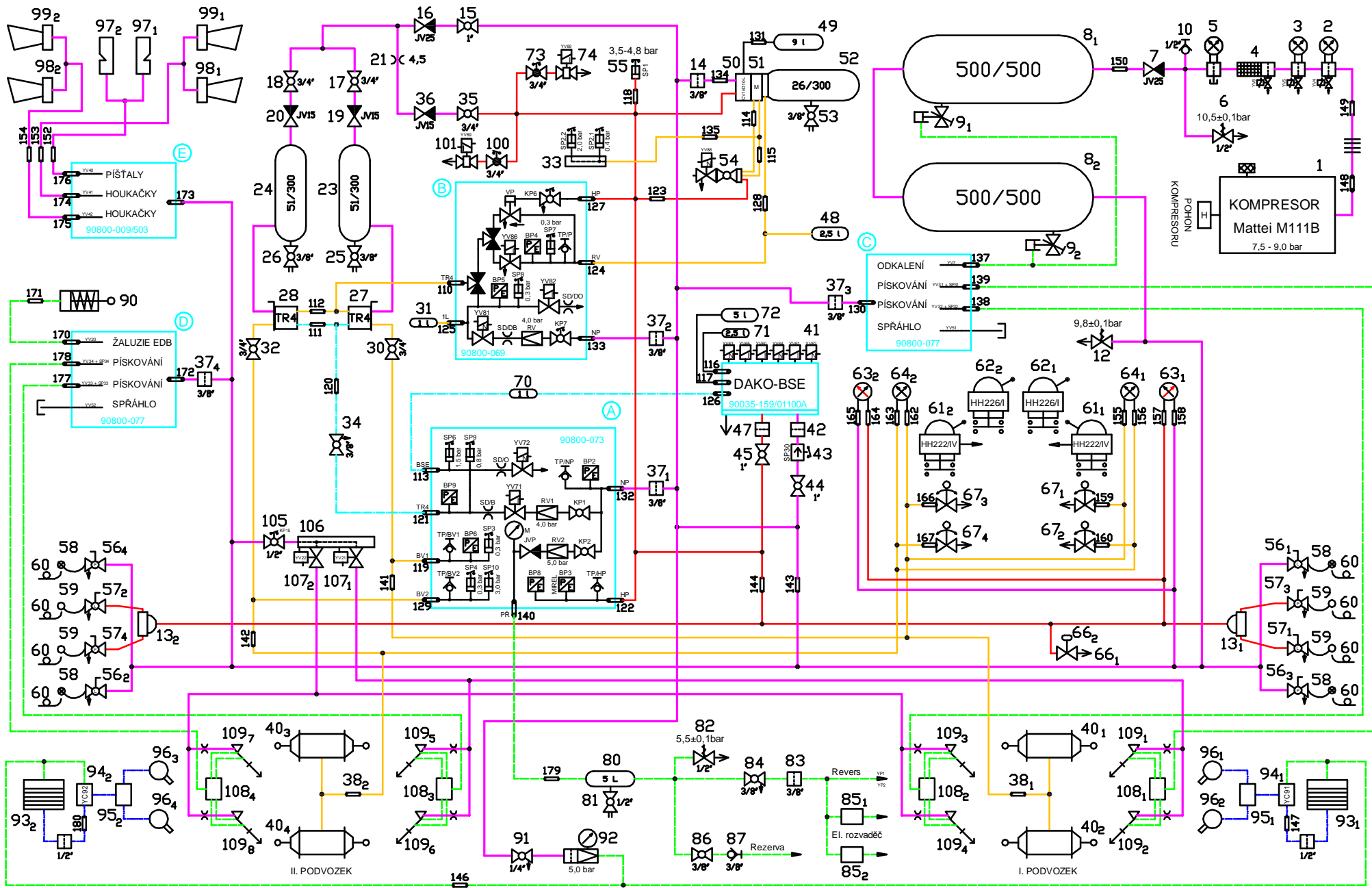

VYPRACOVAL:	KRESLIL:	ZMĚNA:	DATUM:	PODPIS:	INDEX:
Pavel ŠÍMEK DiS.	Pavel ŠÍMEK DiS.	Úprava zapojení	12.01.2010	P. ŠÍMEK DiS.	01
		Pískování TRIBOTEC	22.02.2010	P. ŠÍMEK DiS.	02
		Úprava zapojení	18.05.2010	P. ŠÍMEK DiS.	03
PREŽKOUSĚL:	DATUM:	Doplnění snímače poz.33 a nouz. zastavení poz. 73 a 74	06.04.2011	P. ŠÍMEK DiS.	04
	16.10.2009				

Duževní vlastnictví CZ LOKO, a.s.
 CZ LOKO, a.s.
 Semanínská 580, 560 02 Česká Třebová

NÁZEV: Funkční schéma vzduchových obvodů lokomotivy řady 742.701

ČÍSLO VÝKRESU: 3-8025-202-04
 LIST: 1
 LISTU: 1

SOUPIS A UMÍSTĚNÍ PŘÍSTROJŮ TLAKOVZDUŠNÝCH OBVODŮ

 Motorová lokomotiva:
 Číslo výkresu:

 742.701
 3-8025-202-04

 Datum: 16.10.2009
 Změna: 06.04.2011

Kde:	L - přední čelo	K - kabina	G - přední dvojkolí
	M - zadní čelo	T - rám lokomotivy	H - zadní dvojkolí
	C - motorová kapota	E - elektrická kapota	P1 - pult 1
	A - alternátorová kapota	V - vzduchová kapota	P2 - pult 2

Ozn.	Název	Typ	Poznámka	HM	Kde	Výrobce/dodavatel*	Ks
1	Kompresor	MATTEI M111B	7,5 - 9,0 bar	042718958	C	MONDO Hradec Králové*	1
	sací filtr Europiclou	HD Europiclou 300					
	kombin. chladič s oběžným kolem	chladič 37 kW + MultiWing					
2	Hrubý cyklonový filtr Hankison SPX	HF9-24	s vyhříváním 24V DC, 50W		C	MONDO Hradec Králové*	1
	Ovadač kondenzátu	MONDO 24 DC	síť 24V DC, 11W		C		
3	Předfiltr Hankison SPX	HF7-24	s vyhříváním 24V DC, 50W		C	MONDO Hradec Králové*	1
	Ovadač kondenzátu	MONDO 24 DC	síť 24V DC, 11W		C		
4	Sušička vzduchu TRIDENT	LD1	absorbční s regul., 24V DC, 12W		C	MONDO Hradec Králové*	1
	Jemný filtr	HF5-24	odkal. 24V DC 11W, s vyhř. 96W		C		
5	Prachový filtr Hankison SPX	HF6-24			C	MONDO Hradec Králové*	1
6	Pojišťovací ventil 10,5±0,1 bar	HEROSE G1/2", typ 06217		045591558	C	ŠPIRAL Chrast u Plzně	1
7	Jednosměrný ventil JV25/1	96430-142/1	G1"	045591079	C	DAKO Třemošnice	1
8 ₁₋₂	Hlavní vzduchojem 500 ltr.	91655-525 SS	průměr 500 mm	045590951	T	Vaněk s.r.o. Trutnov	2
9 ₁₋₂	Pneumaticky ovládaný vypouštěcí ventil	96437-144/0	elektricky ohříváný	045591076	T	DAKO Třemošnice	2
10	Rychlospojka AG - G1/2"	ES12A	samice, vnější závit	055128990	C	TB EPOX s.r.o.*	1
11							
12	Pojišťovací ventil 9,8±0,1 bar	HEROSE G1/2", typ 06217		045591557	A	ŠPIRAL Chrast u Plzně	1
13 ₁₋₂	Prachojem	90090-101		045590931	T	DAKO Třemošnice	2
14	Filtr z mosazi G3/8"	2305-3/8"	nerezové sítko 250µm	045570376	V	STASTO Automation s.r.o.	1
15	Přímý kohout DAKO G1"	96405-105	pravý	045591046	V	DAKO Třemošnice	1
16	Jednosměrný ventil JV25/3	96430-142/3	G3/4"	045591983	V	DAKO Třemošnice	1
17	Přímý kohout DAKO G3/4"	96405-107	levý	045591036	V	DAKO Třemošnice	1
18	Přímý kohout DAKO G3/4"	96405-107	levý	045591036	V	DAKO Třemošnice	1
19	Jednosměrný ventil JV15/3	96430-141/3	G3/4"	045591982	V	DAKO Třemošnice	1
20	Jednosměrný ventil JV15/3	96430-141/3	G3/4"	045591982	V	DAKO Třemošnice	1
21	Dýza 4,5 mm	4-3207-002-00		-	V	CZ LOKO, a.s.	1
22							
23	Zásobní vzduchojem 51 ltr.	91655-459 SS	průměr 300 mm	045590952	V	Vaněk s.r.o. Trutnov	1



Soupis vzduchové výzbroje

742.701
3-8025-202-04

Ozn.	Název	Typ	Poznámka	HM	Kde	Výrobce/dodavatel*	Ks
24	Zásobní vzduchojem 51 ltr.	91655-459 SS	průměr 300 mm	045590952	V	Vaněk s.r.o. Trutnov	1
25	Přímý kohout DAKO G3/8"	96405-115	levý	045591047	V	DAKO Třemošnice	1
26	Přímý kohout DAKO G3/8"	96405-115	levý	045591047	V	DAKO Třemošnice	1
27	Blok tlakového relé TR4	90600-135	s přírubou	045590752	V	DAKO Třemošnice	1
28	Blok tlakového relé TR4	90600-135	s přírubou	045590752	V	DAKO Třemošnice	1
29							
30	Přímý kohout DAKO G3/4"	96405-109	pravý	045591035	V	DAKO Třemošnice	1
31	Časovací vzduchojem 1 ltr.	91655-302 SS	průměr 102 mm	045590949	V	Vaněk s.r.o. Trutnov	1
32	Přímý kohout DAKO G3/4"	96405-107	levý	045591036	V	DAKO Třemošnice	1
33	Tlakový spínač dvojitý 18D-LTx2	DS-M2G4402100A00	SP2.1; 0,4 bar SP2.2; 2,0 bar	035814904	A	NORSERVIS s.r.o. Žamberk	1
34	Přímý kohout DAKO G3/8"	96405-114	s odvětráním; levý	045591077	V	DAKO Třemošnice	1
35	Přímý kohout DAKO G3/4"	96405-109	pravý	045591035	V	DAKO Třemošnice	1
36	Jednosměrný ventil JV15/3	96430-141/3	G1"	045591982	V	DAKO Třemošnice	1
37 ₁₋₄	Filtr z mosazi G3/8"	2305-3/8"	nerezové sítko 250µm	045570376	V+E	STASTO Automation s.r.o.	3+1
38 ₁₋₂	Hadicová spojka 3/4" - 900	96385-332/2		045591026	T	DAKO Třemošnice	2
39							
40 ₁₋₄	Brzdový válec dvojitý	1-8150-014		-	T	ČKD Praha	4
41	Brzdič DAKO BSE panelový	90035-159/01100A	síť 24V DC	045590745	V	DAKO Třemošnice	1
42	Čistič vzduchu 1"	90085-113	součást BSE	-	V	DAKO Třemošnice	1
43	Průtokoměr PM2	90500-113		045592345	V	DAKO Třemošnice	1
44	Přímý kohout DAKO G1"	96405-105	pravý	045591046	V	DAKO Třemošnice	1
45	Přímý kohout DAKO G1"	96405-103	levý	045591045	V	DAKO Třemošnice	1
46							
47	Čistič vzduchu 1"	90085-113	součást BSE	-	V	DAKO Třemošnice	1
48	Řídící vzduchojem 2.5 ltr.	91655-300 SS	průměr 102 mm	045590950	V	Vaněk s.r.o. Trutnov	1
49	Rozvodový vzduchojem 9 ltr.	91655-366 SS	průměr 200 mm	045590954	V	Vaněk s.r.o. Trutnov	1
50	Rozvaděč DAKO CV1nD10-L	90041-170/1008		045590851	V	DAKO Třemošnice	1
51	Mezikus	90040-153		045590818	V	DAKO Třemošnice	1
52	Pomocný vzduchojem 26 ltr.	91655-340 SS	průměr 300 mm	045590953	V	Vaněk s.r.o. Trutnov	1
53	Přímý kohout DAKO G3/8"	96405-115	levý	045591047	V	DAKO Třemošnice	1
54	Lokomotivní odbrzdovač OL2	90035-161	síť 24V DC	045590786	V	DAKO Třemošnice	1
55	Tlakový spínač KPS 35	060-310566	3,2 - 4,8 bar	035878933	V	DANFOSS s.r.o	1
56 ₁₋₂	Brzdový kohout KK 1"	90146-004	levý	045590915	L,M	DAKO Třemošnice	2
56 ₃₋₄	Brzdový kohout KK 1"	90146-003	pravý	045590916	L,M	DAKO Třemošnice	2
57 ₁₋₂	Brzdový kohout KK 1"	90146-004	levý	045590915	L,M	DAKO Třemošnice	2
57 ₃₋₄	Brzdový kohout KK 1"	90146-003	pravý	045590916	L,M	DAKO Třemošnice	2
58	Brzdová spojka (zrcadlová) 1"	90150-141/2	l = 760 mm	045593902	L,M	DAKO Třemošnice	4
59	Brzdová spojka (normální) 1"	90150-133/2	l = 730 mm	045593928	L,M	DAKO Třemošnice	4

Ozn.	Název	Typ	Poznámka	HM	Kde	Výrobce/dodavatel*	Ks
60	Držák brzdové spojky	4-4340-025-00		-	L,M	CZ LOKO, a.s.	8
61 ₁₋₂	Ovladač samočinné brzdy HH222/IV	0AU600569	s mech. rychlobrzdovým ventilem	035891190	P1,P2	Alfa Union Praha	2
62 ₁₋₂	Ovladač přímočinné brzdy HH226/I	0AU600343		035891144	P1,P2	Alfa Union Praha	2
63 ₁₋₂	Zdvojený manometr	DRChgFz100-1rmBfr	0 – 12 bar, var. I	038848920	K1,K2	ATIO, s.r.o.*	2
64 ₁₋₂	Zdvojený manometr	DRChgFz100-1rmBfr	0 – 6 bar, var. II	038848922	K1,K2	ATIO, s.r.o.*	2
65							
66 ₁	Záchranná záklopka DAKO AK 6	96430-036		045590436	T	DAKO Třemošnice	1
66 ₂	Ovládání záchr. záklopky (přezka)	v.č. 3-N-525		045090103	P1	Patent Hradec Králové	1
67 ₁₋₄	Odbrzďovač palubní	90035-124		045590789	P1,P2	DAKO Třemošnice	4
68							
69							
70	Časovací vzduchojem 1 ltr.	91655-302 SS	průměr 102 mm	045590949	V	Vaněk s.r.o. Trutnov	1
71	Řídící vzduchojem 2.5 ltr.	91655-300 SS	průměr 102 mm	045590950	V	Vaněk s.r.o. Trutnov	1
72	Vzduchojem nízkotlak. přebití 5 ltr.	91655-187 SS	průměr 150 mm	045590955	V	Vaněk s.r.o. Trutnov	1
73	Přímý kohout DAKO G3/4" se spínačem	96405-175	plombovaný, levý	045591094	A	DAKO Třemošnice	1
74	Šoupátko bezpečnostní s EPV 3/4"	P2VC	síť 24V DC; nouzový stop	035885906	A	MEP Postřelmov	1
SP10	Spínač tlaku vzduchu - pomocný pojezd	90500-120/6030	dosadit na panel 073 na poz. BP7	045596213	V	DAKO Třemošnice	1
BP6	Snímač tlaku vzduchu BV1 pro rychloměr	TMG 568 Z3E	sada rychl., dosadit na panel 073	-	V	Uni Controls-Tramex	1
BP8	Snímač tlaku vzduchu HP pro rychloměr	TMG 568 Z3E	sada rychl., dosadit na panel 073	-	V	Uni Controls-Tramex	1
A	Panel přístojů	90800-073	síť 24V DC	045590739	V	DAKO Třemošnice	1
B	Panel zabezpečení "bypass"	90800-069	síť 24V DC	045590750	V	DAKO Třemošnice	1
C	Panel pískování + odkalení + spřáhlo	90800-077	síť 24V DC	045590727	V	DAKO Třemošnice	1
D	Panel pískování + žaluzie EDB + spřáhlo	90800-077	síť 24V DC	045590727	E	DAKO Třemošnice	1
E	Panel ovládání houkaček	90800-009/503	síť 24V DC	045590706	E	DAKO Třemošnice	1
	Obvod automatického spřáhla						
75							
76							
77							
78							
79							
	Přístrojový obvod						
80	Přístrojový vzduchojem 5 ltr.	91655-316 SS	průměr 150 mm	045590982	T	Vaněk s.r.o. Trutnov	1
81	Odvodňovací kohout G1/2"	96400-158		045591041	T	DAKO Třemošnice	1
82	Pojišťovací ventil 5,5±0,1 bar	HEROSE G1/2", typ 06217		045591556	T	ŠPIRAL Chrast u Plzně	1
83	Filtr z mosazi G3/8"	2305-3/8"	nerezové sítko 250µm	045570376	E	STASTO Automation s.r.o.	1
84	Přímý kohout DAKO G3/8"	96405-114	elektrický rozvaděč, levý s odvětr.	045591077	E	DAKO Třemošnice	1
85 ₁₋₂	Kostka rozvodní	3310 08 17	6x prům. 8mm	045590028	E	LEGRIS Modřice	2
86	Přímý kohout DAKO G3/8"	96405-115	rezerva (ofuk), levý	045591047	E	DAKO Třemošnice	1

Ozn.	Název	Typ	Poznámka	HM	Kde	Výrobce/dodavatel*	Ks
87	Rychlospojka AG - G3/8"	ES38A	samice, vnější závit	055128992	E	TB EPOX s.r.o.*	1
	Rychlospojka MALE TRN - ø10	ES10S	samec, trn na hadici ø10	055128991	E	TB EPOX s.r.o.*	1
88							
89							
	Obvod žaluzií						
90	Vzduchový váleček žaluzií EDB	2-02-8530-165/JLS		045791700	E	CZ LOKO, a.s.*	1
	Obvod mazání okolků dvojkolí soupravou Delimon						
91	Uzavírací kohout G1/4" vnitřní závit	73631-9873		042592003	C	ŠPONDR CMS, s.r.o. Brno	1
92	Sdružený upravovač s manometrem	16213-2251	5,0 bar		C	ŠPONDR CMS, s.r.o. Brno	1
	<i>1. podvozek</i>						
93 ₁	Zásobník maziva 9,7 l	91655-100		045590989	C	INVEKTA Litomyšl	1
	Filtr maziva	G1/2"	2 x vnitřní závit		C	ŠPONDR CMS, s.r.o. Brno	1
94 ₁	Dávkovací čerpadlo DO-P	23317-2111	síť 24 V DC	(042592003)	C	ŠPONDR CMS, s.r.o. Brno	1
95 ₁	Dělič množství	64332-4261			T	ŠPONDR CMS, s.r.o. Brno	1
96 ₁₋₂	Vstříkovací tryska SD-RE2	63656-1351			G	ŠPONDR CMS, s.r.o. Brno	2
	<i>2. podvozek</i>						
93 ₂	Zásobník maziva 9,7 l	91655-100		045590989	E	INVEKTA Litomyšl	1
	Filtr maziva	G1/2"	2 x vnitřní závit		E	ŠPONDR CMS, s.r.o. Brno	1
94 ₂	Dávkovací čerpadlo DO-P	23317-2111	síť 24 V DC	(042592003)	E	ŠPONDR CMS, s.r.o. Brno	1
95 ₂	Dělič množství	64332-4261			T	ŠPONDR CMS, s.r.o. Brno	1
96 ₃₋₄	Vstříkovací tryska SD-RE2	63656-1351			H	ŠPONDR CMS, s.r.o. Brno	2
	Obvod zvukových signálů						
97 _{1,2}	Píšťala	3-02-8570-014		040484700	K	Železniční dodav. Nymburk*	2
98 _{1,2}	Pneumatická houkačka	KL 25010-001.4	vysokotónová	040484703	K	Železniční dodav. Nymburk*	2
99 _{1,2}	Pneumatická houkačka	KL 25010-002.4	středotónová	040484702	K	Železniční dodav. Nymburk*	2
	Obvod pro zabezpečovací zařízení vozidla						
100	Přímý kohout DAKO G3/4" se spínačem	96405-175	plombovaný, levý	045591094	V	DAKO Třemošnice	1
101	Šoupátko VZ s EPV 3/4"	P2VC	síť 24V DC	035885906	V	MEP Postřelmov	1
103							
104							
SP6	Tlakový spínač TSM	90500-120/3015	součást panelu 90800-073	-	V	DAKO Třemošnice	1
BP3	Snímač tlaku vzduchu MIREL ST	420-02-KC-4L-M	sada VZ, dosadit na panel 073	-	V	HS Trans s.r.o.	1
	Obvod pískování soupravou TRIBOTEC KOVA-03D-742						
105	Přímý kohout DAKO G1/2" se spínačem	96405-165	pravý, uzavření profukování	045591055	T	DAKO Třemošnice	1
106	Vzduchová rozvodnice	3-1245-013	pro dva ventily 3VN10; profukování	-	T	CZ LOKO, a.s.	1
107 ₁₋₂	Elektropneumatický ventil profukování	3VN10	síť 24V DC	035885220	T	MEP Postřelmov	2
	<i>1. podvozek</i>						
108 ₁₋₂	Regulační blok ventilů L71	8533217	s filtrací		G	TriboTec, s.r.o. Brno	2

Ozn.	Název	Typ	Poznámka	HM	Kde	Výrobce/dodavatel*	Ks
109 ₁₋₄	Dávkovač písku L71	8533192	s profukováním	048691955	G	TriboTec, s.r.o. Brno	4
	Pískovací hubice 22 - ohlá P, L	8533123; 8533124	vyhřívána, síť 24V DC, 30 W		G	TriboTec, s.r.o. Brno	4
	<i>2. podvozek</i>						
108 ₃₋₄	Regulační blok ventilů L71	8533217	s filtrací	048691955	H	TriboTec, s.r.o. Brno	2
109 ₅₋₈	Dávkovač písku L71	8533192	s profukováním		H	TriboTec, s.r.o. Brno	4
	Pískovací hubice 22 - ohlá P, L	8533123; 8533124	vyhřívána, síť 24V DC, 30 W		H	TriboTec, s.r.o. Brno	4
SP31	Tlakový spínač	0,3 bar	součást pan. pískování 077	-	V	DAKO Třemošnice	1
SP32	Tlakový spínač	0,3 bar	součást pan. pískování 077	-	V	DAKO Třemošnice	1
SP33	Tlakový spínač	0,3 bar	součást pan. pískování 077	-	E	DAKO Třemošnice	1
SP34	Tlakový spínač	0,3 bar	součást pan. pískování 077	-	E	DAKO Třemošnice	1
	Pružné hadice - vzduchový představek						
110	Pružná hadice M16x1,5 - 300	1SN DN 8 - 300	DKOL 90° - 0°; p.69 - TR4	033364290	V	TB EPOX s.r.o.	1
111	Pružná hadice M16x1,5 - 300	1SN DN 8 - 300	DKOL 90° - 0°; TR4 P - TR4 P	033364290	V	TB EPOX s.r.o.	1
112	Pružná hadice M16x1,5 - 300	1SN DN 8 - 300	DKOL 90° - 0°; TR4 S - TR4 S	033364290	V	TB EPOX s.r.o.	1
113	Pružná hadice M16x1,5 - 350	1SN DN 8 - 350	DKOL 90° - 90° - 0°; p.73 - 1L	033364291	V	TB EPOX s.r.o.	1
114	Pružná hadice M16x1,5 - 400	1SN DN 8 - 400	DKOL 0° - 0°; CV1 - OL2	033364292	V	TB EPOX s.r.o.	1
115	Pružná hadice M16x1,5 - 400	1SN DN 8 - 400	DKOL 0° - 0°; CV1 - OL2	033364292	V	TB EPOX s.r.o.	1
116	Pružná hadice M16x1,5 - 500	1SN DN 8 - 500	DKOL 0° - 0°; BSE - 2,5L	033364293	V	TB EPOX s.r.o.	1
117	Pružná hadice M16x1,5 - 500	1SN DN 8 - 500	DKOL 0° - 0°; BSE - 5L	033364293	V	TB EPOX s.r.o.	1
118	Pružná hadice M16x1,5 - 500	1SN DN 8 - 500	DKOL 90° - 0°; HP - SP1	033364282	V	TB EPOX s.r.o.	1
119	Pružná hadice M16x1,5 - 500	1SN DN 8 - 500	DKOL 90° - 0°; p.73 - BV1	033364282	V	TB EPOX s.r.o.	1
120	Pružná hadice M16x1,5 - 500	1SN DN 8 - 500	DKOL 90° - 0°; koh. 34 - TR4	033364282	V	TB EPOX s.r.o.	1
121	Pružná hadice M16x1,5 - 550	1SN DN 8 - 550	DKOL 90° - 0°; koh. 34 - p.73	033364294	V	TB EPOX s.r.o.	1
122	Pružná hadice M16x1,5 - 550	1SN DN 8 - 550	DKOL 90° - 0°; HP - p.73	033364294	V	TB EPOX s.r.o.	1
123	Pružná hadice M16x1,5 - 600	1SN DN 8 - 600	DKOL 0° - 0°; HP - OL2	033364284	V	TB EPOX s.r.o.	1
124	Pružná hadice M16x1,5 - 600	1SN DN 8 - 600	DKOL 0° - 0°; p.69 - 2,5L	033364284	V	TB EPOX s.r.o.	1
125	Pružná hadice M16x1,5 - 600	1SN DN 8 - 600	DKOL 90° - 0°; p.69 - 1L	033364295	V	TB EPOX s.r.o.	1
126	Pružná hadice M16x1,5 - 600	1SN DN 8 - 600	DKOL 90° - 0°; BSE - 1L	033364295	V	TB EPOX s.r.o.	1
127	Pružná hadice M16x1,5 - 600	1SN DN 8 - 600	DKOL 90° - 0°; p.69 - HP	033364295	V	TB EPOX s.r.o.	1
128	Pružná hadice M16x1,5 - 750	1SN DN 8 - 750	DKOL 0° - 0°; CV1 - 2,5L	033364296	V	TB EPOX s.r.o.	1
129	Pružná hadice M16x1,5 - 750	1SN DN 8 - 750	DKOL 90° - 0°; p.73 - BV2	033364297	V	TB EPOX s.r.o.	1
130	Pružná hadice M18x1,5 - 500	1SN DN 10 - 500	DKOL 90° - 0°; NP - p.77	033364316	V	TB EPOX s.r.o.	1
131	Pružná hadice M18x1,5 - 600	1SN DN 10 - 600	DKOL 90° - 0°; CV1 - 9L	033364289	V	TB EPOX s.r.o.	1
132	Pružná hadice M18x1,5 - 600	1SN DN 10 - 600	DKOL 90° - 0°; NP - p.73	033364289	V	TB EPOX s.r.o.	1
133	Pružná hadice M18x1,5 - 900	1SN DN 10 - 900	DKOL 90° - 90° - 0°; NP - p.69	033364298	V	TB EPOX s.r.o.	1
134	Pružná hadice M18x1,5 - 1250	1SN DN 10 - 1250	DKOL 90° - 90° - 180°; NP - CV1	033364299	V	TB EPOX s.r.o.	1
135	Pružná hadice M16x1,5 - 300	1SN DN 8 - 300	DKOL 90° - 0°; CV1 - TS	033364290	V	TB EPOX s.r.o.	1
136							



Soupis vzduchové výzbroje

742.701
3-8025-202-04

Ozn.	Název	Typ	Poznámka	HM	Kde	Výrobce/dodavatel*	Ks
	Pružné hadice - rám						
137	Pružná hadice M16x1,5 - 1000	1SN DN 8 - 1000	DKOL 90° - 0°; odkalení - p.77	033364300	T	TB EPOX s.r.o.	1
138	Pružná hadice M18x1,5 - 1000	1SN DN 10 - 1000	DKOL 90° - 0°; pískování II - p.77	033364301	T	TB EPOX s.r.o.	1
139	Pružná hadice M18x1,5 - 1500	1SN DN 10 - 1500	DKOL 90° - 0°; pískování I - p. 77	033364302	T	TB EPOX s.r.o.	1
140	Pružná hadice M18x1,5 - 1300	1SN DN 10 - 1300	DKOL 90° - 0°; přístrojové p. - p.73	033364303	T	TB EPOX s.r.o.	1
141	Pružná hadice M30x2 - 500	1SN DN 20 - 500	DKOL 90° - 0°; BV1 - TR4	033364304	T	TB EPOX s.r.o.	1
142	Pružná hadice M30x2 - 500	1SN DN 20 - 500	DKOL 90° - 0°; BV2 - TR4	033364304	T	TB EPOX s.r.o.	1
143	Pružná hadice M36x2 - 700	1SN DN 25 - 700	DKOL 0° - 0°; NP	033364305	T	TB EPOX s.r.o.	1
144	Pružná hadice M36x2 - 700	1SN DN 25 - 700	DKOL 0° - 0°; HP	033364305	T	TB EPOX s.r.o.	1
145							
	Pružné hadice - blok pomocných pohonů						
146	Pružná hadice M14x1,5 - 900	1SN DN 6 - 900	DKOL 0° - 0°; NP - Delimon2	033364306	C	TB EPOX s.r.o.	1
147	Pružná hadice M22x1,5 - 300	1SN DN 12 - 300	DKOL 90° - 0°; DELIMON 1	033364307	C	TB EPOX s.r.o.	1
148	Pružná hadice M45x2 - 1400	1SN DN 32 - 1400	DKOL 0° - 0°; kompr. - chlad.		C	CHVALIS s.r.o.*	1
149	Pružná hadice M45x2 - 500	1SN DN 32 - 500	DKOL 90° - 0°; chlad. - filtry		C	(dodány s kompresorem)	1
150	Pružná hadice M36x2 - 1300	1SN DN 25 - 1300	DKOL 90° - 0°; kompr. - NP	033364308	C	TB EPOX s.r.o.	1
151							
	Pružné hadice - pod kabinou						
152	Pružná hadice M18x1,5 - 1000	1SN DN 10 - 1000	DKOL 0° - 0°; píšťaly	033364281	T	TB EPOX s.r.o.	1
153	Pružná hadice M18x1,5 - 1000	1SN DN 10 - 1000	DKOL 0° - 0°; houkačky I	033364281	T	TB EPOX s.r.o.	1
154	Pružná hadice M18x1,5 - 1000	1SN DN 10 - 1000	DKOL 0° - 0°; houkačky II	033364281	T	TB EPOX s.r.o.	1
	Pružné hadice - kabina						
155	Pružná hadice M16x1,5 - 2200	1SN DN 8 - 2200	DKOL 90° - 0°; BV1 - mano	033364310	P1	TB EPOX s.r.o.	1
156	Pružná hadice M16x1,5 - 2200	1SN DN 8 - 2200	DKOL 90° - 0°; BV2 - mano	033364310	P1	TB EPOX s.r.o.	1
157	Pružná hadice M16x1,5 - 2300	1SN DN 8 - 2300	DKOL 90° - 0°; HP - mano	033364311	P1	TB EPOX s.r.o.	1
158	Pružná hadice M16x1,5 - 2300	1SN DN 8 - 2300	DKOL 90° - 0°; NP - mano	033364311	P1	TB EPOX s.r.o.	1
159	Pružná hadice M18x1,5 - 2000	1SN DN 10 - 2000	DKOL 0° - 0°; BV1 - odbrzdovač	033364312	P1	TB EPOX s.r.o.	1
160	Pružná hadice M18x1,5 - 2000	1SN DN 10 - 2000	DKOL 0° - 0°; BV2 - odbrzdovač	033364312	P1	TB EPOX s.r.o.	1
161							
162	Pružná hadice M16x1,5 - 2200	1SN DN 8 - 2200	DKOL 90° - 0°; BV1 - mano	033364310	P2	TB EPOX s.r.o.	1
163	Pružná hadice M16x1,5 - 2200	1SN DN 8 - 2200	DKOL 90° - 0°; BV2 - mano	033364310	P2	TB EPOX s.r.o.	1
164	Pružná hadice M16x1,5 - 2300	1SN DN 8 - 2300	DKOL 90° - 0°; HP - mano	033364311	P2	TB EPOX s.r.o.	1
165	Pružná hadice M16x1,5 - 2300	1SN DN 8 - 2300	DKOL 90° - 0°; NP - mano	033364311	P2	TB EPOX s.r.o.	1
166	Pružná hadice M18x1,5 - 2000	1SN DN 10 - 2000	DKOL 0° - 0°; BV1 - odbrzdovač	033364312	P2	TB EPOX s.r.o.	1
167	Pružná hadice M18x1,5 - 2000	1SN DN 10 - 2000	DKOL 0° - 0°; BV2 - odbrzdovač	033364312	P2	TB EPOX s.r.o.	1
168							
169							



Soupis vzduchové výzbroje

742.701
3-8025-202-04

Ozn.	Název	Typ	Poznámka	HM	Kde	Výrobce/dodavatel*	Ks
	Pružné hadice - elektrický představek						
170	Pružná hadice M16x1,5 - 500	1SN DN 8 - 500	DKOL 90° - 0°; panel 77 - EDB	033364282	E	TB EPOX s.r.o.	1
171	Pružná hadice M16x1,5 - 650	1SN DN 8 - 650	DKOL 90° - 0°; váleček EDB	033364283	E	TB EPOX s.r.o.	1
172	Pružná hadice M18x1,5 - 600	1SN DN 10 - 600	DKOL 0° - 0°; NP - p77	033364284	E	TB EPOX s.r.o.	1
173	Pružná hadice M18x1,5 - 1000	1SN DN 10 - 1000	DKOL 90° - 90° - 270°; NP-p09	033364285	E	TB EPOX s.r.o.	1
174	Pružná hadice M18x1,5 - 1150	1SN DN 10 - 1150	DKOL 90° - 0°; houkačka I	033364286	E	TB EPOX s.r.o.	1
175	Pružná hadice M18x1,5 - 1150	1SN DN 10 - 1150	DKOL 90° - 0°; houkačka II	033364286	E	TB EPOX s.r.o.	1
176	Pružná hadice M18x1,5 - 1150	1SN DN 10 - 1150	DKOL 90° - 0°; píšťala	033364286	E	TB EPOX s.r.o.	1
177	Pružná hadice M18x1,5 - 1400	1SN DN 10 - 1400	DKOL 90° - 0°; písk. III - p.77	033364315	E	TB EPOX s.r.o.	1
178	Pružná hadice M18x1,5 - 1700	1SN DN 10 - 1700	DKOL 90° - 0°; písk. IV - p.77	033364314	E	TB EPOX s.r.o.	1
179	Pružná hadice M18x1,5 - 850	1SN DN 10 - 850	DKOL 90° - 0°; přístrojové p.	033364287	E	TB EPOX s.r.o.	1
180	Pružná hadice M22x1,5 - 300	1SN DN 12 - 300	DKOL 90° - 0°; DELIMON 2	033364307	E	TB EPOX s.r.o.	1